

# studio

INŠTALAČNÁ PRÍRUČKA







# studio

## INŠTALAČNÁ PRÍRUČKA

Model PP31L

## Poznámky, oznámenia a upozornenia

-  **POZNÁMKA:** POZNÁMKA uvádza dôležité informácie, ktoré vám pomôžu lepšie využiť počítač.
-  **OZNÁMENIE:** OZNÁMENIE uvádza buď možné poškodenie hardvéru alebo stratu dát a poradí vám, ako problému predísť.
-  **UPOZORNENIE:** UPOZORNENIE upozorňuje na možné poškodenie majetku, zranenie alebo smrť.

Ak ste si zakúpili počítač série Dell™ n akékoľvek odkazy v tomto dokumente na operačné systémy Microsoft® Windows® sa nevzťahujú na váš počítač.

---

**Informácie v tomto dokumente podliehajú zmenám bez predošlého upozornenia.**

© 2008-2009 Dell Inc. Všetky práva vyhradené.

Reprodukcia týchto materiálov akýmkoľvek spôsobom bez písomného súhlasu spoločnosti Dell Inc. je prísne zakázaná.

Ochranné známky, ktoré sa používajú v tomto texte: *Dell*, logo *DELL*, *MediaDirect*, *Wi-Fi Catcher*, *YOURS IS HERE* a *DellConnect* sú ochranné známky Dell Inc.; *Intel*, *Pentium* a *Celeron* sú registrované ochranné známky a *Core* je ochranná známka Intel Corporation v USA a iných krajinách; *Microsoft*, *Windows* a *Windows Vista* sú buď ochranné známky alebo registrované ochranné známky spoločnosti Microsoft Corporation v USA alebo iných krajinách; *Blu-ray Disc* je ochranná známka spoločnosti Blu-ray Disc Association; *Bluetooth* je registrovaná ochranná známka, ktorú vlastní spoločnosť Bluetooth SIG, Inc. a spoločnosť Dell ju používa v rámci licencie.

Iné ochranné známky a obchodné názvy, ktoré sa používajú v tomto dokumente, sa môžu vzťahovať buď na subjekty, ktoré si uplatňujú tieto známky a názvy, alebo na ich produkty. Dell Inc. sa zrieka akýchkoľvek vlastníckych záujmov na ochranné známky a obchodné názvy okrem svojich vlastných.

# Obsah

<b>Nastavenie vášho laptopu Studio . . . . .</b>	<b>5</b>	<b>Riešenie problémov. . . . .</b>	<b>33</b>
Predtým Inštalácia vášho laptopu Studio . . .	5	Problémy siete . . . . .	33
Pripojenie AC adaptéra . . . . .	6	Problémy s napájaním. . . . .	34
Pripojenie kábla siete (voliteľný) . . . . .	7	Problémy pamäte . . . . .	35
Zapnutie vášho laptopu Studio . . . . .	8	Zablokovania a problémy so softvérom . . .	36
Používanie bezdrôtového spínača . . . . .	9	<b>Používanie nástrojov podpory . . . . .</b>	<b>39</b>
Windows Vista® Inštalácia . . . . .	9	Centrum technickej podpory spoločnosti	
Pripojenie na Internet (voliteľné) . . . . .	10	Dell . . . . .	39
<b>Používanie vášho laptopu Studio . . . . .</b>	<b>12</b>	Systémové hlásenia . . . . .	40
Funkcie na pravej strane . . . . .	14	Riešenie problémov s hardvérom . . . . .	42
Funkcie ľavej strany . . . . .	17	Diagnostika Dell . . . . .	42
Funkcie základne počítača a klávesnice . . .	22	<b>Obnovenie vášho operačného</b>	
Funkcie displeja . . . . .	26	<b>systemu . . . . .</b>	<b>45</b>
Vybratie a výmena batérie. . . . .	28	Obnovenie systému. . . . .	45
Použitie optickej jednotky . . . . .	29	Dell Factory Image Restore. . . . .	47
Softvérové funkcie . . . . .	30	Preinštalovanie operačného systému . . .	49

## Obsah

### **Získanie Pomocník . . . . . 51**

Technická podpora a zákaznicke služby . . . . .	52
DellConnect™ . . . . .	52
Online služby . . . . .	52
AutoTech Servis . . . . .	54
Informácie o produkte . . . . .	54
Vrátenie položiek na opravu počas záruky alebo vrátenie hotovosti . . . . .	55
Predtým než zavoláte . . . . .	56
Kontaktovanie spoločnosti Dell . . . . .	57

### **Zistenie ďalších informácií**

### **Informácie a Zdroje . . . . . 58**

### **Základné špecifikácie . . . . . 60**

### **Príloha . . . . . 71**

Poznámka k produktom Macrovision . . . . .	71
--	----

### **Register . . . . . 72**

# Nastavenie vášho laptopu Studio

Táto časť poskytuje informácie o nastavení vášho laptopu Studio 1737 a pripojení periférnych zariadení.

## Predtým Inštalácia vášho laptopu Studio

Pri nastavovaní počítača do správnej polohy zabezpečte ľahký prístup k zdroju el. energie, adekvátnu ventiláciu a rovný povrch, na ktorý počítač umiestnite.

Obmedzovanie prúdenia vzduchu v okolí vášho počítača Studio môže spôsobiť jeho prehriatie. Aby ste predišli prehriatiu, nechajte zozadu počítača min. 10,2 cm (4 palce) voľný priestor a minimálne 5,1 cm (2 palce) na ostatných stranách. Váš počítač nikdy neukladajte do zatvoreného priestoru, napr. skrine alebo zásuvky, keď je zapnutý.



**UPOZORNENIE:** Vetracie otvory neupchávajte, nekladajte do nich žiadne predmety a nedovoľte, aby sa v nich usádzal prach. Zapnutý počítač Dell™ nenechávajte v priestore s nedostatočným prúdením vzduchu, napr. v zatvorenej aktovke. Obmedzovanie prúdenia vzduchu môže poškodiť váš počítač alebo spôsobiť požiar. Keď sa počítač zahreje, zapne sa ventilátor. Hluk ventilátora znamená normálny stav a nepredstavuje problém s ventilátorom alebo počítačom.



**OZNÁMENIE:** Umiestnenie alebo kladenie ťažkých alebo ostrých predmetov na počítač môže spôsobiť trvalé poškodenie počítača.

### Prípojenie AC adaptéra

AC adaptér pripojte k počítaču a potom ho zapojte do el. zásuvky alebo prepäťového chrániča.

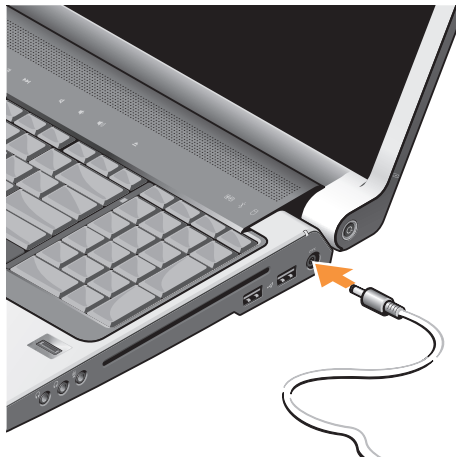

**⚠ UPOZORNENIE:** AC adaptér možno použiť do elektrických zásuviek v celom svete. Elektrické konektory a rozvodky sa môžu v rôznych krajinách líšiť. Použitie nekompatibilného kábla alebo nesprávne pripojenie kábla k rozvodke alebo do elektrickej zásuvky môže spôsobiť požiar alebo poškodenie zariadenia.

**➡ OZNÁMENIE:** Pri odpájaní AC adaptéra od počítača uchopte konektor (nie kábel) a adaptér opatrne ale pevne odpojte (dbajte, aby ste nepoškodili kábel).

**✍ POZNÁMKA:** K adaptéru pevne pripojte elektrickú šnúru a overte si, že svetlo na adaptéri svieti, keď zapnete napájanie.



## Pripojenie kábla siete (voliteľný)

Ak chcete používať drôtové sieťové pripojenie, pripojte kábel siete.

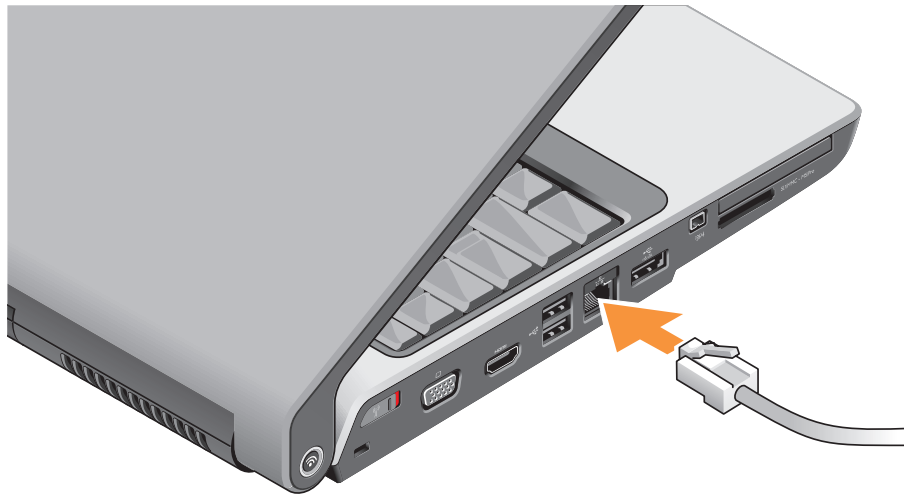

## Zapnutie vášho laptopu Studio

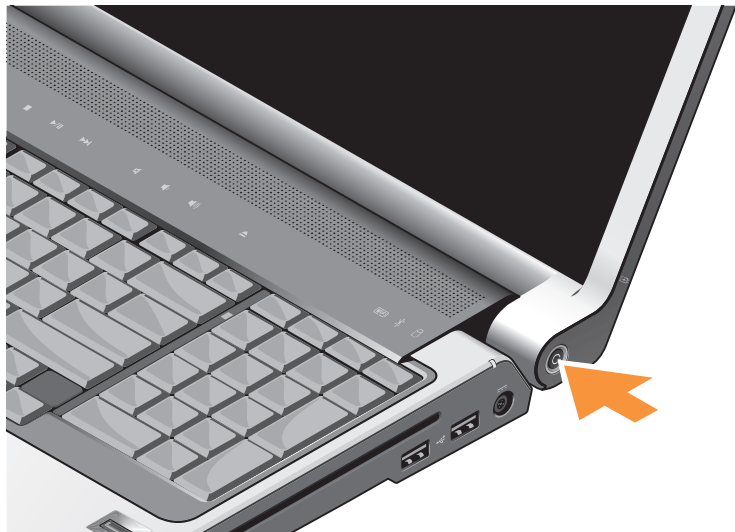

### Používanie bezdrôtového spínača

Ak chcete používať bezdrôtové pripojenie, zabezpečte, aby bol bezdrôtový spínač v polohe „zapnutý“.



Ak chcete zapnúť bezdrôtový spínač, posuňte ho smerom zozadu dopredu, kým nezaklikne na svojom mieste.



### Windows Vista® Inštalácia

Váš počítač Dell má vopred nakonfigurovaný systém Windows Vista. Pri prvom nastavení systému Windows Vista postupujte podľa pokynov na obrazovke. Tieto kroky sú povinné a ich dokončenie môže trvať až 15 minút. Jednotlivé obrazovky vás prevedú cez niekoľko postupov, v ktorých musíte napr. súhlasiť s licenčnými podmienkami, nastaviť špecifikácie a nastaviť internetové pripojenie.

**➡ OZNÁMENIE:** Neprerušujte proces inštalácie operačného systému, váš počítač by sa inak mohol vážne poškodiť.

### Pripojenie na Internet (voliteľné)

**POZNÁMKA:** ISP (poskytovatelia internetových služieb) a ponuky ISP sa môžu v rôznych krajinách líšiť.

Ak chcete počítač pripojiť na Internet, potrebujete externý modem alebo sieťové pripojenie a poskytovateľ internetových služieb (ISP).

**POZNÁMKA:** Ak nie je súčasťou vašej pôvodnej objednávky externý USB modem alebo adaptér WLAN, môžete si ich zakúpiť na webovej stránke Dell na adrese [www.dell.com](http://www.dell.com).

### Nastavenie drôtového internetového pripojenia

Ak používate telefonické pripojenie, pred nastavením internetového pripojenia pripojte najskôr telefonickú linku do externého USB modemu (voliteľný) a do telefonickej zásuvky na stene. Ak používate DSL alebo káblové/satelitné pripojenie, pokyny na inštaláciu vám poskytne váš ISP alebo mobilný operátor.

### Nastavenie bezdrôtového spojenia

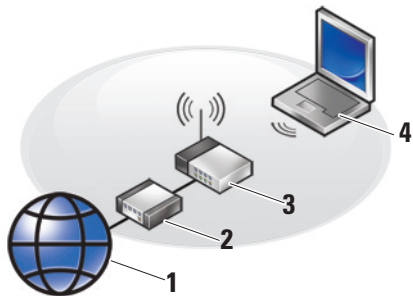

1. Internetová služba
2. káblový alebo DSL modem
3. bezdrôtový smerovač
4. prenosný počítač s kartou bezdrôtového pripojenia na sieť

Ďalšie informácie o nastavení a používaní bezdrôtovej siete nájdete v dokumentácii k vášmu počítaču alebo smerovaču.



Predtým ako budete môcť bezdrôtové internetové pripojenie používať, musíte pripojiť bezdrôtový smerovač. Na nastavenie pripojenia k bezdrôtovému smerovaču:

5. Uložte a zatvorte všetky otvorené súbory a ukončíte všetky otvorené programy.
6. Kliknite na položku **Štart**  → **Pripojiť k**.
7. Pri inštalácii sa riadte pokynmi na obrazovke.

### Nastavenie internetového pripojenia

 **POZNÁMKA:** Ak sa nemôžete pripojiť na Internet, ale v minulosti ste sa úspešne pripojili, ISP môže mať výpadok služby. Obráťte sa na svojho ISP a skontrolujte stav služby alebo sa pokúste o spojenie neskôr.

 **POZNÁMKA:** Pripravte si informácie od vášho ISP. Ak nemáte ISP, sprievodca Pripojenie na Internet vám pomôže nejakého získať.

1. Uložte a zatvorte všetky otvorené súbory a ukončíte všetky otvorené programy.
  2. Kliknite na **Štart**  → **Ovládací panel**.
  3. Pod položkou **Sieť a Internet** kliknite na **Pripojenie na Internet**.  
Zobrazí sa okno **Pripojiť na Internet**.
  4. Podľa toho, aké pripojenie chcete vytvoriť, zvolte buď **Širokopásmové (PPPoE)** alebo **Telefonické**:
    - a. Zvoľte **Širokopásmové**, ak chcete použiť pripojenie cez DSL, satelitný modem, modem na káblovú TV alebo bezdrôtové pripojenie Bluetooth.
    - b. Zvoľte **Telefonické**, ak budete používať voliteľný telefónny modem alebo ISDN.
-  **POZNÁMKA:** Ak neviete, aký typ pripojenia máte zvoliť, kliknite na **Pomôž mi vybrať** alebo sa obráťte na vášho ISP.
5. Na dokončenie inštalácie sa riadte pokynmi na obrazovke a použite inštalračné informácie poskytnuté vaším ISP.

# Používanie vášho laptopu Studio

Vaše Studio 1737 má niekoľko indikátorov, tlačidiel a funkcií, ktoré poskytujú prehľadné informácie a skratky k bežným úlohám.

## Stavové svetlá zariadenia

- 1  **Stavové svetlo WiFi** – Zapne sa, keď sa povolí bezdrôtová sieť.

Pozri „bezdrôtová sieť zap./vyp.“ na strane 19, aby ste mohli rýchlo zapnúť a vypnúť celú bezdrôtovú komunikáciu.

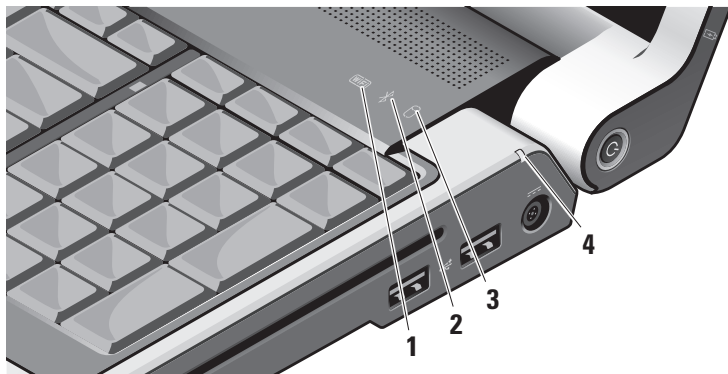

- 2  **Stavové svetlo Bluetooth®**  
(voliteľné) – Zapne sa, keď povolíte kartu s bezdrôtovou technológiou Bluetooth.

 **POZNÁMKA:** Karta s bezdrôtovou technológiou Bluetooth je voliteľnou funkciou.

Na vypnutie bezdrôtovej funkcie Bluetooth kliknite na ikonu bluetooth v oznamovacej oblasti na pracovnej ploche a kliknite na položku **Vypnúť adaptér Bluetooth** alebo si pozrite časť „bezdrôtový spínač zap./vyp.“ na strane 19.

- 3  **Svetlo aktivity pevného disku –**  
Rozsvieti sa, keď počítač načítava alebo zapisuje údaje. Blikajúce svetlo signalizuje aktivitu pevného disku.

 **POZNÁMKA:** Aby ste predišli strate údajov, nikdy počítač nevypínajte, keď svetlo aktivity pevného disku bliká.

- 4  **Stavové svetlo batérie –** Indikuje stav nabíjania batérie.

Ak je počítač pripojený k elektrickej zásuvke:

- Svetí biela – batéria sa nabíja.
- Vyp. – batéria je adekvátne nabitá.

Ak počítač beží na batériu:

- Vyp. – batéria je adekvátne nabitá alebo je počítač vypnutý.
- Svetí oranžová – nabitie batérie je nízke.
- Bliká oranžová – nabitie batérie je kriticky nízke a mali by ste buď zapojiť zástrčku do AC adaptéra alebo uložiť a zatvoriť všetky otvorené dokumenty a aplikácie, ktoré sa dajú.

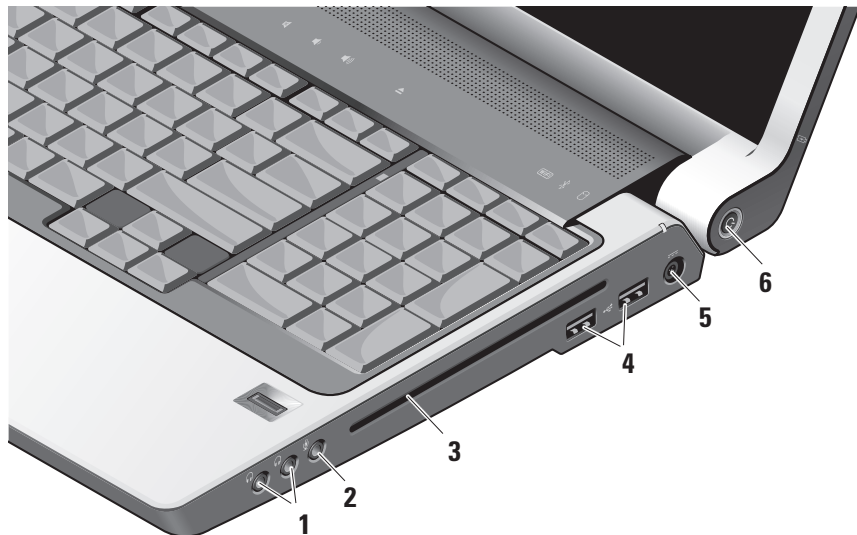

## Funkcie na pravej strane





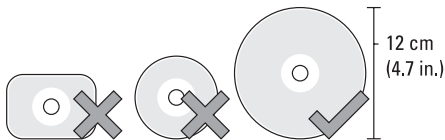

- POZNÁMKA:** Nepoužívajte disky s neštandardnou veľkosťou alebo tvarom (vrátane mini CD a mini DVD diskov), pretože to poškodí váš počítač.



- 1**  **Konektory audio out/slúchadlá (2)** – Pripája k slúchadlám, napájaným reproduktorom alebo zvukovým systémom. Audio signál je rovnaký pre oba konektory.
- 2**  **Konektor audio in/mikrofón** – Pripája mikrofón alebo vstupný signál na použitie s audio programami.

- 3 Optická jednotka** – Podporuje CD a DVD len štandardnej veľkosti (12 cm). Pri vkladaní diskov si overte, že strana s potlačou alebo nápisom smeruje nahor. Viac informácií nájdete v *Technologickej príručke spoločnosti Dell*.

- 4**  **Konektory USB 2.0 (2)** – Pripájajú USB zariadenia, napr. myš, klávesnicu, tlačiareň, externý disk, prehrávač MP3.

- 5**  **Konektor AC adaptéra** – Pripája AC adaptér k počítaču na napájanie počítača a nabíjanie batérie, keď sa počítač nepoužíva. AC adaptér premieňa energiu striedavého prúdu na jednosmerný prúd, ktorý vyžaduje počítač.

Viac informácií nájdete v časti „Pripojenie AC adaptéra“ 6

- 6  **Tlačidlo a svetlo výkonu** – Pri stlačení zapne alebo vypne napájanie.

 **OZNÁMENIE:** Ak počítač prestane odpovedať, stlačte a podržte tlačidlo výkonu, kým sa počítač úplne nevypne (môže to trvať niekoľko sekúnd).

Svetlo v strede tohto tlačidla indikuje zapnutý stav:

- Bliká biela – počítač je v stave spánku
- Svieti biela – počítač je v zapnutom stave
- Vyp. – počítač je vypnutý alebo je v stave hibernácie

## Funkcie ľavej strany

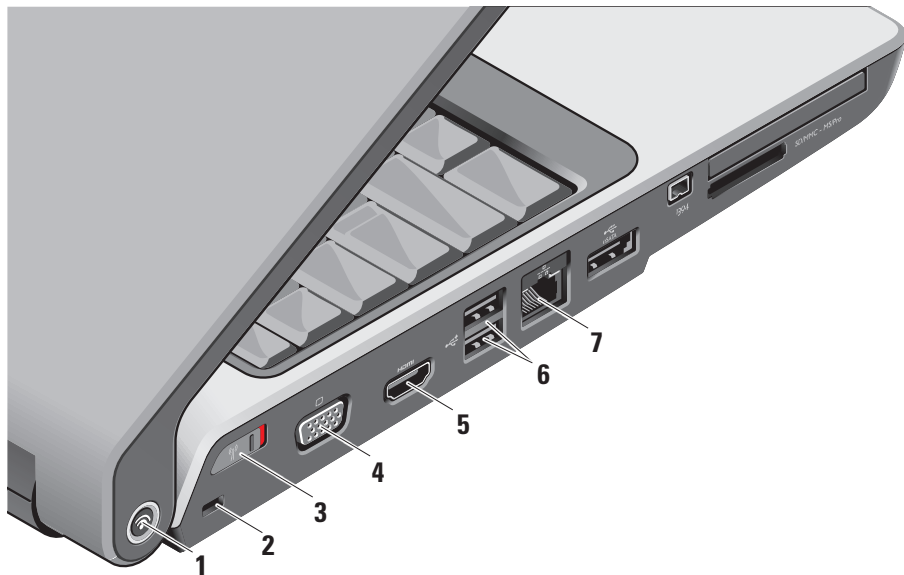

### 1 Dell Wi-Fi Catcher™ Tlačidlo lokácie siete



Zapnite bezdrôtové tlačidlo a držte toto tlačidlo niekoľko sekúnd stlačené, aby ste našli siete vo vašej blízkosti.

 **POZNÁMKA:** Svetlo vyhľadávača siete Wi-Fi sa zobrazí len vtedy, keď je počítač vypnutý a bezdrôtový spínač je nakonfigurovaný v programe nastavenia systému (BIOS), aby riadil sieťové spojenia Wi-Fi.

 **POZNÁMKA:** Vyhľadávač siete Wi-Fi je v čase dodania počítača povolený a nakonfigurovaný na použitie.

Ak je počítač vypnutý, svetlo v strede tohto tlačidla indikuje stav vyhľadávania:

- Bliká biela: Vyhľadáva sieť
- Svieti biela na 10 sekúnd a potom sa vypne: Sieť nájdená
- Blikajúca biela sa po 10 bliknutiach vypne: Nebol nájdený žiadny signál

### 2 Otvor na bezpečnostný kábel – Pripája komerčne dostupné zariadenie proti odcudzeniu k počítaču.

 **POZNÁMKA:** Pred zakúpením zariadenia proti odcudzeniu si overte, že sa dá použiť na otvor na bezpečnostný kábel na vašom počítači.

- 3**  **Bezdrôtový spínač zap./vyp –**  
Rýchlo vypína alebo zapína všetky bezdrôtové zariadenia napr. karty WLAN a interné karty s bezdrôtovou technológiou Bluetooth.

Bezdrôtový spínač môže byť pri dodaní počítača vo vypnutej polohe. Aby ste mohli spínač zapnúť, posuňte ho smerom k prednej časti počítača, kým nezaklikne na svoje miesto.





 **POZNÁMKA:** Tento spínač možno deaktivovať cez Dell QuickSet alebo BIOS (program nastavenia systému).

- 4**  **Konektor VGA –** Pripája video zariadenia, napr. monitor alebo projektor.

- 5**  **Konektor HDMI-Out –** Konektor HDMI-Out (Hi-Definition Multimedia Interface Out) prenáša odchádzajúce údaje ako nekomprimované v celom digitálnom signále, aby mohol vytvoriť obraz a zvuk s vysokým rozlíšením. Pripája napríklad TV na zvukový a obrazový signál.

 **POZNÁMKA:** Pri monitore bude čítaný len video signál.

- 6**  **Konektory USB 2.0 (2) –** Pripájajú USB zariadenia, napr. myš, klávesnicu, tlačiareň, externý disk alebo prehrávač MP3.

- 7**  **Konektor siete –** Ak používate káblový sieťový signál, tento konektor pripojí váš počítač k sieti alebo širokopásmovému zariadeniu. Dve kontrolky vedľa konektora označujú stav a aktivitu káblového sieťového pripojenia.



- 8**  **eSATA/Konektor USB combo** – Pripája ku kompatibilným pamäťovým zariadeniam eSATA, napr. externým pevným diskom alebo optickým diskom. Pripája tiež k USB zariadeniam, napr. myši, klávesnici, tlačiarňi, externej jednotke alebo MP3 prehrávaču.

- 9**  **Konektor IEEE 1394** – Pripája k vysokorýchlostným sériovým multimediálnym zariadeniam, ktoré podporujú IEEE 1394, napr. ako sú niektoré digitálne video kamery.

10

SD/MMC - MS/Pro

**Snímač kariet médií 8 v 1** – Poskytuje rýchly a pohodlný spôsob prezerania a zdieľania digitálnych fotiek, hudby, videozáznamov a dokumentov, ktoré sú uložené na nasledujúcich digitálnych pamäťových kartách:

- Pamäťová karta Secure digital (SD)
- Karta Secure Digital Input/Output (SDIO)
- Karta MultiMedia Card (MMC)
- Memory Stick
- pamäťový kľúč Memory Stick PRO
- Karta xD-Picture Card
- Hi Speed-SD
- Hi Density-SD



**POZNÁMKA:** Váš počítač bol dodaný s plastovou vložkou nainštalovanou v otvore na mediálne karty. Vložky chránia nepoužité otvory pred prachom a inými časticami. Vložku si uschovajte pre prípad, že v otvore nebude nainštalovaná žiadna mediálna karta. Vložky z iných počítačov nemusia byť vhodné pre váš počítač.

11



**Otvor pre ExpressCard** – Poskytuje podporu pre doplnkové pamäťové, drôtové a bezdrôtové komunikácie, multimedialne a bezpečnostné funkcie. Podporuje karty 54 mm a 34 mm ExpressCard.



**POZNÁMKA:** Váš počítač bol dodaný s plastovou vložkou nainštalovanou v otvore na karty ExpressCard. Vložky chránia nepoužité otvory pred prachom a inými časticami. Vložku si uschovajte pre prípad, že v otvore nebude nainštalovaná žiadna karta ExpressCard. Vložky z iných počítačov nemusia byť vhodné pre váš počítač.

## Funkcie základne počítača a klávesnice

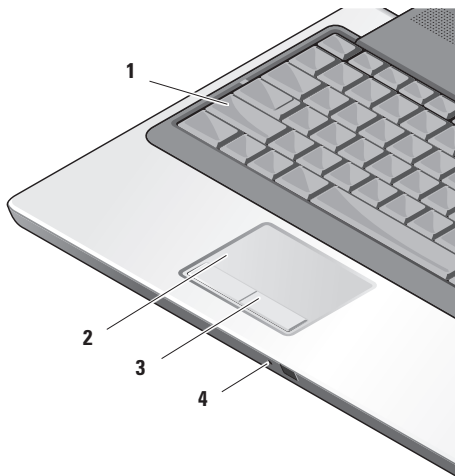

- 1 **Svetlo Caps Lock** – Rozsvieti sa, keď použijete kláves Caps Lock.
- 2 **Dotykový panel** – Poskytuje funkčnosť myši na presun kurzora, posunutie zvolených položiek a kliknutie pravým alebo ľavým tlačidlom poklepaním na povrch.

Podporuje posúvanie nahor a nadol a zväčšovanie a zmenšovanie. Ak chcete zmeniť kruhové posúvanie nahor a nadol a nastavenie pre zväčšovanie, kliknite dvakrát na ikonu **dotykového panela Dell** v oznamovacej oblasti vášho stolového počítača.

**V okne nastavenia posúvania nahor/nadol a zväčšovania/zmenšovania** povoľte alebo zrušte posúvanie nahor/nadol, kruhové posúvanie nahor/nadol, alebo zväčšovanie/zmenšovanie, zvolte šírku zónu posúvania nahor/nadol a rýchlosť posúvania.



- 3 Tlačidlá dotykového panela** – Poskytujú funkcie kliknutia pravým alebo ľavým tlačidlom podobne ako tlačidlá myši.
- 4 Analógový mikrofón** – Ak nemáte voliteľnú zabudovanú kameru s duálnymi mikrofónmi, tento jednoduchý mikrofón sa používa na telekonferencie a čet.

## Používanie vášho laptopu Studio

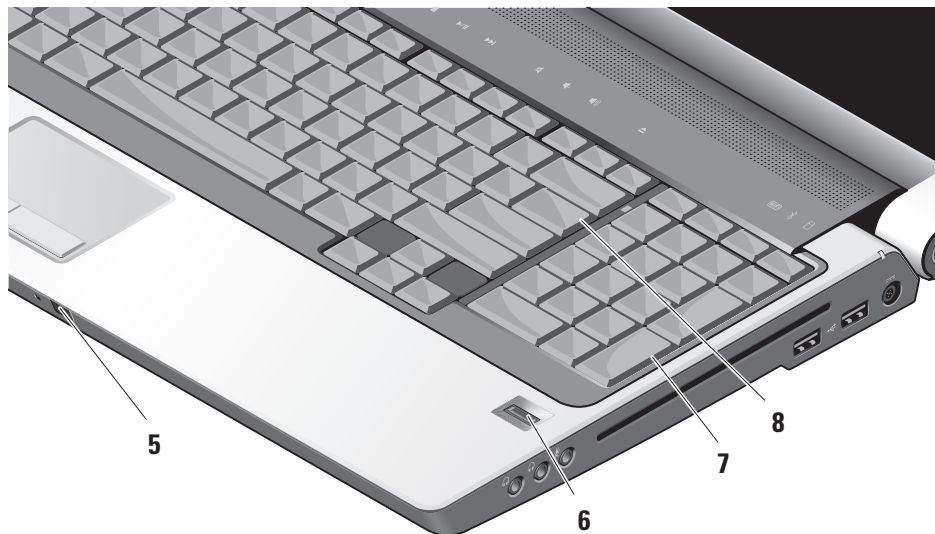

**5 Spotrebiteľské IR** – Umožňuje, aby boli určité softvérové aplikácie riadené cez Dell Travel Remote (voliteľné zariadenie, ktoré možno uložiť v otvore pre kartu ExpressCard, keď karta sa nepoužíva).

**6 Snímač odtlačkov prstov (voliteľný)** – Pomáha, aby bol počítač bezpečný. Keď prst presuniete cez snímač, použije odtlačok prsta na identifikáciu vašej identity (podobne ako zadanie používateľského mena a hesla) pomocou softvéru *DigitalPersona Personal*. Na aktiváciu a použitie softvéru *DigitalPersona Personal* kliknite na **Štart** → **Programy** → **DigitalPersona Personal**.

**7 Klávesnica/podsvietená klávesnica (voliteľné)** – Ak ste si zakúpili voliteľnú podsvietenú klávesnicu, kláves pravej šípky bude mať ikonu podsvietenej klávesnice . Voliteľná podsvietená klávesnica poskytuje viditeľnosť v tmavom prostredí tým, že všetky symboly na klávesoch osvetlí. Nastavenie tejto klávesnice možno upraviť pomocou Dell QuickSet. Viac informácií o klávesnici nájdete v *Technologickej príručke spoločnosti Dell*.

 **Nastavenia jas podsvietenej klávesnice** – Stlačte <Fn> + kláves so šípkou doprava a prepínajte tri stavy osvetlenia (v danom poradí).

Tri stavy osvetlenia sú:

- plný jas klávesnice/dotykového panela
- polovičný jas klávesnice/dotykového panela
- bez osvetlenia

**8 Svetlo Num Lock** – Rozsvieti sa, keď používate kláves NumLock.

### Funkcie displeja

Panel displeja drží voliteľnú kameru a sprievodné duálne mikrofóny.

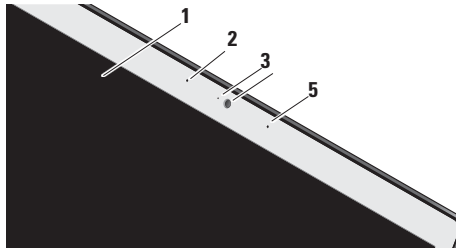

- 1 Displej** – Váš displej sa môže líšiť v závislosti od vašej voľby v čase kúpy počítača. Viac informácií o displejoch nájdete v *Technologickej príručke spoločnosti Dell*.
- 2 Mikrofón ľavého digitálneho zoradenia (voliteľný)** – Kombinuje sa s mikrofónom s pravým digitálnym zoradením, aby poskytli vysokokvalitný zvuk na video čet a nahrávanie hlasu.

- 3 Indikátor aktivity kamery (voliteľný)** – Indikuje, keď je kamera zapnutá a vypnutá. V závislosti od výberu, kedy ste si počítač zakúpili, nemusí váš počítač obsahovať kameru.
- 4 Kamera (voliteľná)** – Zabudovaná kamera pre zachytenie obrazu, telekonferencie a čet. V závislosti od výberu, kedy ste si počítač zakúpili, nemusí váš počítač obsahovať kameru.

#### Rozpoznanie tváre FastAccess

**(voliteľné)** – Pomáha pri zaistení bezpečnosti vášho počítača Dell™. Tento pokročilý softvér rozpoznania tváre sa naučí vašu tvár a minimalizuje potrebu používania prihlasovacích hesiel. Viac informácií nájdete keď kliknete na **Štart** → **Programy** → **FastAccess**.

- 5 Mikrofón pravého digitálneho zoradenia (voliteľný)** – Kombinuje sa s mikrofónom s ľavým digitálnym zoradením, aby poskytli vysokokvalitný zvuk na video čet a nahrávanie hlasu.

## Ovládače médií

Na používanie ovládačov médií sa zľahka dotknite symbolu a potom ho uvoľnite. Symbol ovládača bude svietiť 2 sekundy, aby potvrdil váš výber a potom postupne zhasne.



Spustíte DVD Dell MediaDirect/Power



Prehrať predchádzajúcu skladbu alebo kapitolu



Stop



Prehrať alebo pozastaviť



Prehrať nasledujúcu skladbu alebo kapitolu



Vypnúť zvuk



Stíšiť hlasitosť



Zvýšiť hlasitosť



Vysunúť disk

### Vybratie a výmena batérie

**!** **UPOZORNENIE:** Použitie nekompatibilnej batérie môže zvýšiť riziko požiaru alebo výbuchu. Tento počítač by sa mal používať len s batériou zakúpenou od spoločnosti Dell. Nepoužívajte batérie z iných počítačov.

**!** **UPOZORNENIE:** Pred vybratím batérie vypnite počítač a vyberte externé káble (vrátane AC adaptéra).

Ak chcete vybrať batériu:

1. Vypnite počítač a vyberte všetky externé káble.
2. Prevráťte počítač.
3. Uvolňovaciu západku batérie posuňte k boku počítača a podržte ju na tomto mieste.
4. Batériu vysuňte zo šachty.

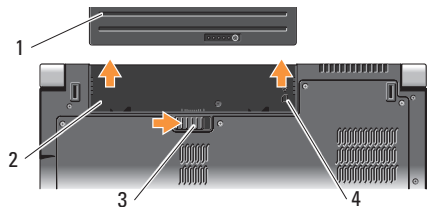

- 1 Batéria
- 2 Šachta batérie
- 3 Uvolňovacia západka batérie
- 4 Indikátor otvoru karty SIM

Ak chcete batériu znovu vložiť, zasuňte ju do šachty, kým nezaklikne na svoje miesto.

## Použitie optickej jednotky

➡ **OZNÁMENIE:** Nepoužívajte disky s neštandardnou veľkosťou alebo tvarom (vrátane mini CD a mini DVD diskov), pretože to poškodí jednotku.

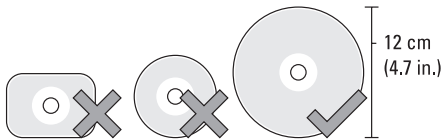

✎ **POZNÁMKA:** Pri prehrávaní alebo nahrávaní CD alebo DVD diskov počítačom nehýbte.

Disk umiestnite do stredu zásuvky tak, aby bol nápis umiestnený smerom nahor a disk jemne zatlačte do zásuvky. Mechanika automaticky vtiahne disk a začne načítavať jeho obsah.

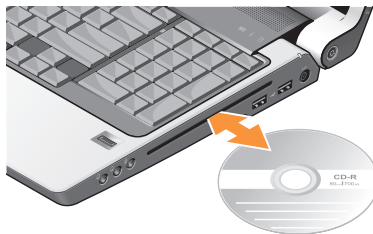

Ak chcete disk vysunúť z jednotky, jemne stlačte ovládač vysunutia . Kontrolka bude blikať, aby signalizovala potvrdenie a potom sa disk vysunie.

### Softvérové funkcie

 **POZNÁMKA:** Viac informácií o funkciách popísaných v tejto časti nájdete v *Technologickej príručke spoločnosti Dell* na vašom pevnom disku alebo na webovej stránke technickej podpory spoločnosti Dell [support.dell.com](http://support.dell.com).

#### Produktivita a komunikácia

Váš počítač môžete využívať na vytváranie prezentácií, brožúr, pohľadníc, letákov a tabuliek. V závislosti od nainštalovaných aplikácií na vašom počítači si tiež môžete upravovať a prezerať digitálne fotografie a obrazy. Pozrite si objednávku, kde je uvedený softvér, ktorý je na vašom počítači nainštalovaný.

Po pripojení na Internet, máte prístup k webovým stránkam, môžete si vytvoriť e-mailové konto, môžete nahrávať a sťahovať súbory atď.

#### Zábava a multimédiá

Váš počítač môžete používať na sledovanie videa, hranie hier, vytváranie vlastných CD a počúvanie hudby a internetových rádiových staníc. Vaša optická mechanika môže podporovať viaceré formáty diskových nosičov vrátane CD, Blu-ray (táto možnosť sa volí v čase kúpy) a DVD.

Môžete si stiahnuť alebo skopírovať obrázky a video súbory z prenosných zariadení, napr. digitálnych kamier a mobilných telefónov. Voliteľné softvérové aplikácie vám umožňujú organizovať a vytvárať hudobné a video súbory, ktoré možno nahráť na disk, uložiť na prenosné produkty, napr. MP3 prehrávače a zariadenia handheld alebo ich prehrávať a prezerať priamo na pripojenom TV, projektove a zariadení domáceho kina.



### Prispôsobenie pracovnej plochy

Vašu pracovnú plochu si môžete prispôbiť zmenou vzhľadu, rozlíšenia, tapety, šetriča obrazovky atď., ak otvoríte okno **Personalize appearance and sounds** (Prispôbiť vzhľad a zvuk).

Na prístup do okna zobrazenia vlastností:

1. Kliknite pravým tlačidlom na otvorenú oblasť pracovnej plochy.
2. Kliknite na položku **Prispôbiť** a otvorte okno **Prispôbiť vzhľad a zvuky** a získate viac informácií o možnostiach prispôsobenia.

### Prispôsobenie nastavení úspory energie

Môžete použiť možnosti úspory v operačnom systéme, ktorými si nakonfigurujete nastavenia úspory energie pre váš počítač Microsoft® Windows Vista® dodaný s vaším počítačom Dell poskytuje tri predvolené možnosti:

- **Odporúčaný spol. Dell** – Táto energetická možnosť ponúka plný výkon, keď to potrebujete a šetrí energiu v čase nečinnosti.

- **Šetrič energie** – Táto energetická možnosť šetrí energiu na vašom počítači tým, že zníži výkon systému a zvyšuje životnosť počítača, a tým znižuje množstvo energie spotrebúvanej počítačom počas jeho životnosti.
- **Vysoký výkon** – Táto energetická možnosť poskytuje najvyššiu úroveň výkonu systému na vašom počítači tým, že prispôsobuje rýchlosť procesora vašej a aktivite a maximalizuje tým výkon systému.

### Zálohovanie vašich údajov

Odporúčame, aby ste si opakovane záložovali súbory a adresáre na vašom počítači. Na zálohovanie súborov vykonajte tieto kroky:

1. Kliknite na **Štart**  → **Ovládací panel** → **System a údržba** → **Uvítacie centrum** → **Prenos súborov a nastavení**.
2. Kliknite na **Zálohovať súbory** alebo **Zálohovať počítač**.
3. Kliknite na **Pokračujte v okne Kontrola používateľských kont** a postupujte podľa pokynov v sprievodcovi Zálohovanie súborov. Táto časť poskytuje informácie o riešení problémov vášho počítača.

# Riešenie problémov

Ak nedokážete vyriešiť problém pomocou nasledujúcich smerníc, pozrite si časť „Používanie nástrojov podpory“ na strane 39 alebo „Kontaktovanie spoločnosti Dell“ na strane 57.

**⚠ UPOZORNENIE: Kryt počítača smie odstraňovať len servisný personál. Rozšírené pokyny k servisu a riešení problémov nájdete v *Servisnej príručke* na webovej stránke technickej podpory spoločnosti Dell [support.dell.com](http://support.dell.com).**

## Problémy siete

### Bezdrôtové spojenia

**Ak sa stratí sieťové pripojenie** – Môže byť vypnutý bezdrôtový spínač. Ak chcete zapnúť bezdrôtový spínač, posuňte ho smerom zozadu dopredu, kým nezaklikne na svojom mieste.



Bezdrôtový smerovač je offline alebo bola zrušená bezdrôtová sieť na vašom počítači.

- Skontrolujte bezdrôtový smerovač a overte si, či je zapnutý a pripojený k dátovému zdroju (káblový modem alebo sieťový rozbočovač).
- Znovu vytvorte spojenie s bezdrôtovým smerovačom:
  - a. Uložte a zatvorte všetky otvorené súbory a ukončíte všetky otvorené programy.
  - b. Kliknite na položku **Štart**  → **Pripojiť k**.
  - c. Pri inštalácii sa riadte pokynmi na obrazovke.

### Drôtové spojenie

**Ak sa sieťové pripojenie stratí** – Je uvoľnený alebo poškodený kábel

- Skontrolujte kábel a ubezpečte sa, že je zasunutý a nepoškodený.

Svetlo indikácie spojenia na konektore integrovanej siete overuje, že vaše spojenie funguje a poskytuje informáciu o stave:

- Zelená – Medzi 10 Mb/s sieťou a počítačom existuje dobré spojenie.
- Oranžová – Medzi sieťou 100-Mb/s a počítačom existuje dobré spojenie..
- Žltá – Medzi sieťou s rýchlosťou 1000 Mb/s a počítačom existuje dobré spojenie.
- Vyp – Počítač nedokázal rozpoznať fyzické pripojenie k sieti.

 **POZNÁMKA:** Svetlo integrity spojenia na sieťovom konektore je určené len pre drôtové káblové pripojenie. Svetlo integrity spojenia neposkytuje informáciu o stave bezdrôtového pripojenia.

 **POZNÁMKA:** Ak sa nemôžete pripojiť na Internet, ale v minulosti ste sa úspešne pripojili, ISP môže mať výpadok služby. Obráťte sa na svojho ISP a skontrolujte stav služby alebo sa pokúste o spojenie neskôr.

### Problémy s napájaním

**Ak je svetlo napájania vypnuté** – Počítač je buď vypnutý alebo nedostáva elektrickú energiu.

- Elektrický kábel znovu zapojte do konektora napájania na počítači a elektrickej zásuvky.
- Ak je počítač pripojený do viaczásuvkovej prepäťovej ochrany, presvedčte sa, že viaczásuvková prepäťová ochrana je zasunutá do elektrickej siete a je zapnutá. Skúste tiež dočasne vynechať ochranné napäťové zariadenia, viaczásuvkové rozvodky a predlžovacie káble, aby ste si overili, či sa počítač správne zapne.

- Pripojením iného zariadenia, napr. lampy, sa presvedčte, že elektrická zásuvka riadne funguje.
- Skontrolujte káblové spoje sieťového adaptéru. Ak má sieťový adaptér svetlo, overte si, že svieti.

**Ak svetlo napájania svieti na bielo a počítač neodpovedá** – Je možné, že displej neodpovedá. Stlačte tlačidlo napájania, kým sa počítač nevypne a potom ho znovu zapnite. Ak problém pretrváva, pozrite si *Technologickú príručku spoločnosti Dell* na webovej stránke technickej podpory Dell na adrese [support.dell.com](http://support.dell.com).

**Ak svetlo výkonu bliká na bielo** – Počítač je v režime spánku. Stlačte ktorýkoľvek kláves na klávesnici, posuňte kurzor pomocou ovládacieho panelu alebo pripojenej myši, alebo stlačte hlavný vypínač, čím zapnete normálnu prevádzku.

**Ak dôjde k interferencii, ktorá ruší prijímanie počítača** – Neželaný signál vytvára rušenie prerušovaním alebo blokovaním iných signálov. Niektoré možné príčiny rušenia sú:

- Predlžovacie elektrické káble, predlžovacie káble klávesnice a myši.
- Na viaczásuvkovú rozvodku je pripojených príliš veľa zariadení.
- Na tú istú elektrickú zásuvku je pripojených niekoľko viaczásuvkových rozvodiek.

## Problémy pamäte

**Ak dostanete správu o nedostatku pamäte** –

- Uložte a zatvorte všetky otvorené súbory a ukončíte všetky otvorené programy, ktoré nepoužívate, a zistíte, či to vyrieši problém.
- Pozrite si dokumentáciu k softvéru, aby ste zistili minimálne požiadavky na pamäť. Ak je to potrebné, nainštalujte doplnkovú pamäť (pozri v *Servisnej príručke* na webovej stránke technickej podpory Dell na adrese [support.dell.com](http://support.dell.com)).

## Riešenie problémov

- Znovu vložte pamäťové moduly (Pozrite si *Servisnú príručku* na webovej stránke technickej podpory spoločnosti Dell **support.dell.com**), aby ste si overili, či počítač úspešne komunikuje s pamäťou.

### Ak máte iné problémy s pamäťou –

- Postupujte podľa pokynov na inštaláciu pamäte (pozrite si *Servisnú príručku* na webovej stránke technickej podpory spoločnosti Dell **support.dell.com**).
- Skontrolujte, či je pamäťový modul kompatibilný s počítačom. Váš počítač podporuje pamäť DDR2. Viac informácií o type pamäte, ktorú podporuje váš počítač nájdete v časti „Základné špecifikácie“ na strane 60.
- Spustite Dell Diagnostics (pozri časť „Diagnostika Dell“ na strane 42).

- Znovu vložte pamäťové moduly (pozrite si *Servisnú príručku* na webovej stránke technickej podpory spoločnosti Dell **support.dell.com**), aby ste si overili, či počítač úspešne komunikuje s pamäťou.

## Zablokovania a problémy so softvérom

**Ak sa počítač nespustí** – Overte si, že elektrický kábel je pevne pripojený k počítaču a k elektrickej zásuvke.

**Ak program prestáva odpovedať** – Ukončite program:

1. Stlačte naraz klávesy <Ctrl><Shift><Esc>.
2. Kliknite na **Aplikácie**.
3. Kliknite na program, ktorý neodpovedá.
4. Kliknite na **Ukončiť úlohu**.

**Ak program opakovane padá** – Pozrite si dokumentáciu k softvéru. Podľa potreby odinštalujte a znovu nainštalujte program.

 **POZNÁMKA:** Softvér zvyčajne obsahuje pokyny k inštalácii vo svojej dokumentácii alebo na nosiči (CD alebo DVD).

### Ak počítač prestáva odpovedať –

 **OZNÁMENIE:** Ak nedokážete vykonať vypnutie operačného systému, môžete stratiť údaje.

Vypnite počítač. Ak nedostanete odpoveď po stlačení klávesu na klávesnici alebo po pohnutí kurzorom myši, stlačte a podržte hlavný vypínač minimálne 8 až 10 sekúnd, kým sa počítač nevypne a potom reštartujte počítač.

### Ak je program určený pre staršiu verziu operačného systému Microsoft® Windows® –

Spustíte Sprievodcu pre kompatibilitu programu. Sprievodca pre kompatibilitu programu nakonfiguruje program, aby fungoval v podobnom prostredí ako operačný systém, ktorý sa odlišuje od Windows Vista.

1. Kliknite na **Štart**  → **Ovládací panel** → **Programy** → **S touto verziou Windows používajte starší program.**

2. Na uvítacej obrazovke kliknite na položku **Ďalej.**

3. Postupujte podľa pokynov na obrazovke.

**Ak sa zobrazí modrá obrazovka** – Vypnite počítač. Ak nedostanete odpoveď po stlačení klávesu na klávesnici alebo po pohnutí kurzorom dotykového panela alebo myši, stlačte a podržte hlavný vypínač minimálne 8 až 10 sekúnd, kým sa počítač nevypne a potom reštartujte počítač.

### Ak máte iné problémy so softvérom –

- Okamžite zálohujte súbory.
- Použite antivírusový program a skontrolujte ním pevný disk alebo CD disky.
- Uložte a zatvorte všetky otvorené súbory alebo programy a vypnite počítač cez ponuku **Štart** .
- Informácie o odstraňovaní problémov nájdete v dokumentácii k softvéru alebo kontaktujte výrobcu softvéru:

## Riešenie problémov

- Ubezpečte sa, že je program kompatibilný s operačným systémom nainštalovaným na vašom počítači.
- Ubezpečte sa, že počítač spĺňa minimálne hardvérové požiadavky, ktoré sú potrebné na spustenie softvéru. Informácie nájdete v dokumentácii k softvéru.
- Overtite si, či je program správne nainštalovaný a nakonfigurovaný.
- Overtite si, či nie sú ovládače zariadenia v konflikte s programom.
- Podľa potreby odinštalujte a znovu nainštalujte program.
- Zapište si všetky chybové hlásenia, ktoré sa zobrazia, aby vám pomohli pri riešení problému.



# Používanie nástrojov podpory

## Centrum technickej podpory spoločnosti Dell

Centrum technickej podpory spoločnosti Dell vám pomáha nájsť služby, podporu a špecifické informácie o systéme, ktoré potrebujete.

Viac informácií o Centre technickej podpory spoločnosti Dell a dostupných podporných nástrojoch nájdete na karte **Služby** na stránke **support.dell.com**.



Kliknite na  ikonu na lište úloh a spustíte aplikáciu. Domovská stránka poskytuje prepojenia na prístup k častiam:

- Pomôž si sám (Odstraňovanie problémov, Bezpečnosť, Výkon systému, Sieť/Internet, Zálohovanie/Obnovenie a Windows Vista)
- Upozornenia (upozornenia technickej podpory týkajúce sa vášho počítača)

- Pomoc od spoločnosti Dell (Technická podpora cez DellConnect™, Služby zákazníkom, Školenia a tutoriály, Ako pomôcť pri zavolaní a Online skenovanie pomocou PC CheckUp)
- O vašom systéme (dokumentácia k systému, informácie o záruke, informácie o systéme, aktualizácie a doplnky)

Vrch stránky strediska technickej podpory Dell zobrazuje číslo modelu vášho počítača a servisnú visačku s expresným servisným kódom.

Viac informácií o Stredisku podpory spoločnosti Dell nájdete v *Technologickej príručke spoločnosti Dell* na vašom pevnom disku alebo na webovej stránke podpory spoločnosti Dell na adrese **support.dell.com**.

### Systémové hlásenia

Ak má váš počítač problém alebo chybu, môže zobrazovať systémové hlásenie, ktoré vám pomôže identifikovať príčinu a činnosť, ktorú treba vykonať, aby ste problém vyriešili.

 **POZNÁMKA:** Ak hlásenie, ktoré ste dostali, nie je uvedené medzi nasledujúcimi príkladmi, pozrite si buď dokumentáciu k operačnému systému, alebo programu, ktorý bežal, keď sa zobrazilo hlásenie. Môžete si tiež pozrieť *Technologickú príručku spoločnosti Dell* na vašom počítači alebo na webovej stránke technickej podpory Dell na adrese **support.dell.com** alebo si pozrieť časť „Kontaktovanie spoločnosti Dell“ na strane 57, kde nájdete pomoc.

**Výstraha!** Previous attempts at booting this system have failed at checkpoint [nnnn] (Predchádzajúce pokusy zaviesť systém zlyhali na kontrolnom bode [nnnn]). **Zaznačte si tento kontrolný bod a obráťte sa na technickú podporu spoločnosti Dell, ktorá vám pomôže vyriešiť problém** – Počítač nedokončil proces zavádzania trikrát za sebou pre tú istú chybu (pozri „Kontaktovanie spoločnosti Dell“ na strane 57).

**CMOS checksum error (Chyba kontrolného súčtu CMOS)** – Možné zlyhanie zákl. dosky alebo nízky stav batérie RTC. Vložte batériu. Pozri *Servisnú príručku* na webovej stránke technickej podpory spoločnosti Dell na adrese **support.dell.com** alebo si pozrite časť „Kontaktovanie spoločnosti Dell“ na strane 57, kde nájdete pomoc.

**CPU fan failure (Chyba ventilátora CPU)** – Ventilátor CPU zlyhal. Vymeňte chladič CPU. Pozrite si *Servisnú príručku* na webovej stránke technickej podpory spoločnosti Dell **support.dell.com**.

**Hard-disk drive failure (Zlyhanie jednotky pevného disku)** – Možná chyba jednotky pevného disku počas HDD POST (pozrite si časť „Kontaktovanie spoločnosti Dell“ na strane 57, kde nájdete pomoc).

**Hard-disk drive read failure (Zlyhanie čítania z pevného disku)** – Možná chyba pevného disku počas zavádzacieho testu HDD (pozrite si časť „Kontaktovanie spoločnosti Dell“ na strane 57, kde nájdete pomoc).

**Chyba klávesnice** – Zlyhanie klávesnice alebo uvoľnený kábel.

**No boot device available (Nie je k dispozícii žiadne zavádzacie zariadenie)** – Na pevnom disku sa nenachádza žiadna zavádzateľná partícia, je uvoľnený kábel pevného disku alebo neexistuje žiadne zavádzacie zariadenie.

- Ak je vašim zavádzacím zariadením pevný disk, presvedčte sa, že káble sú riadne pripojené a disk je správne nainštalovaný a naformátovaný ako zavádzacie zariadenie.

- Spustíte program nastavenia systému a zabezpečte, aby boli informácie o postupnosti zavedenia správne (pozri *Technologickú príručku spoločnosti Dell* na vašom počítači alebo na webovej stránke technickej podpory Dell na adrese [support.dell.com](http://support.dell.com)).

**No timer tick interrupt (Žiadne prerušenie časovača)** – Čip na systémovej doske nemusí správne fungovať alebo je chyba v systémovej doske (pozri časť „Kontaktovanie spoločnosti Dell“ na strane 57, ktorá vám poskytne pomoc).

**USB over current error (Chyba vyššieho prúdu USB)** – Odpojte USB zariadenie. Vaše USB zariadenie potrebuje viac energie, aby mohlo správne fungovať. Na pripojenie USB zariadenia použite externý energetický zdroj, alebo ak má vaše zariadenie dva USB káble, oba ich pripojte.

**POZNÁMKA - SAMOMONITOROVACÍ SYSTÉM** pevného disku oznámil, že parameter prekročil bežný pracovný rozsah. Dell vám odporúča pravidelne zálohovať vaše dáta. Parameter mimo rozsahu môže, ale nemusí, indikovať možný problém s pevným diskom – Chyba S.M.A.R.T, možná chyba pevného disku. Túto funkciu môžete povoliť alebo zrušiť v nastavení BIOS (pozrite si časť „Kontaktovanie spoločnosti Dell“ na strane 57, kde nájdete pomoc).

### Riešenie problémov s hardvérom

Ak zariadenie nie je zistené počas nastavenia operačného systému alebo je zistené, ale nesprávne nakonfigurované, môžete na vyriešenie problému s kompatibilitou použiť nástroj **Riešenie problémov s hardvérom**.

Ako spustiť Poradcu pre riešenie problémov s hardvérom:



1. Kliknite na **Štart**  → **Pomoc a podpora**.
2. Do vyhľadávacieho poľa vpište `hardware troubleshooter` a stlačte <Enter>, čím spustíte vyhľadávanie.

3. Vo výsledkoch vyhľadávania vyberte možnosť, ktorá najlepšie opisuje váš problém a pokračujte pri riešení problému podľa zostávajúcich krokov.

### Diagnostika Dell

Ak budete mať problém s počítačom vykonajte kontroly v časti „Zablokovania a problémy so softvérom“ na strane 60 a spustíte nástroj Dell Diagnostics a až potom kontaktujte spoločnosť Dell s cieľom technickej pomoci.

Odporúčame si tieto pokyny pred začatím vytlačiť.

-  **OZNÁMENIE:** Aplikácia Dell Diagnostics funguje len na počítačoch Dell.
-  **POZNÁMKA:** CD disk *Drivers and Utilities* je voliteľnou možnosťou a nemusí tvoriť súčasť dodávky vášho počítača.

Pozrite si informácie o konfigurácii systému a presvedčte sa, či sa zariadenie, ktoré chcete testovať, objaví v programe nastavenia systému a je aktívne. Pozrite si časť o Nastavení systému v *Technologickej príručke spoločnosti Dell*.

Z pevného disku alebo CD disku *Drivers and Utilities* spustíte Dell Diagnostics.

### Spustenie aplikácie Dell Diagnostics z pevného disku

Program Dell Diagnostics je umiestnený na skrytej diagnostickej pomocnej partícii pevného disku.

 **POZNÁMKA:** Ak váš počítač nedokáže zobrazíť obraz na obrazovke, pozrite si časť „Kontaktovanie spoločnosti Dell“ na strane 57.

1. Presvedčte sa, že počítač je pripojený do riadne fungujúcej elektrickej zásuvky.
2. Zapnite alebo reštartujte počítač.
3. Keď sa zobrazí logo DELL™, okamžite stlačte tlačidlo <F12>. V ponuke zavádzania zvolte **Diagnostics** (Diagnostika) a stlačte <Enter>.

 **POZNÁMKA:** Ak budete čakať príliš dlho a zobrazí sa logo operačného systému, čakajte až do zobrazenia pracovnej plochy Microsoft® Windows®; potom vypnite počítač a skúste to znova.

 **POZNÁMKA:** Ak sa zobrazí správa, že nebola nájdená žiadna diagnostická pomocná partícia, spustíte program Dell Diagnostics z nosiča *Drivers and Utilities*.

4. Stlačením ľubovoľného klávesu spustíte program Dell Diagnostics z pomocnej partície na pevnom disku.

### Spustenie aplikácie Dell Diagnostics z nosiča Drivers and Utilities

1. Vložte médium *Drivers and Utilities*.
2. Vypnite a reštartujte počítač. Keď sa zobrazí logo DELL, okamžite stlačte tlačidlo <F12>.

 **POZNÁMKA:** Ak budete čakať príliš dlho a zobrazí sa logo operačného systému, čakajte až do zobrazenia pracovnej plochy Microsoft® Windows®; potom vypnite počítač a skúste to znova.

 **POZNÁMKA:** Nasledujúce kroky zmenia poradie zavádzania len jednorazovo. Počas nasledujúceho spustenia počítač zavádza systém podľa zariadení definovaných v nastavení systému.

## Používanie nástrojov podpory

3. Keď sa zobrazí zoznam zavádzacích zariadení, zvýraznite **CD/DVD/CD-RW** a stlačte <Enter>.
4. Zvoľte možnosť **Boot from CD-ROM** v ponuke, ktorá sa zobrazí, a stlačte <Enter>.
5. Napíšte 1 a spustíte tak ponuku CD a stlačte <Enter>, aby ste mohli pokračovať.
6. Z očíslovaného zoznamu zvoľte **Run the 32 Bit Dell Diagnostics** (Spustiť 32 Bit Dell Diagnostics). Ak je v zozname uvedených niekoľko verzií, zvoľte tú, ktorá sa týka vášho počítača.
7. Keď sa objaví **Hlavná ponuka** programu Dell Diagnostics, zvoľte test, ktorý chcete spustiť.

# Obnovenie vášho operačného systému

Váš operačný systém môžete obnoviť nasledujúcimi spôsobmi:

- System Restore vráti váš počítač do predchádzajúceho operačného stavu bez vplyvu na dátové súbory. Použitie programu Obnovenie systému je prvým riešením obnovenia operačného systému a ochrany dátových súborov.
- Dell Factory Image Restore vráti váš pevný disk do prevádzkového stavu, v akom bol, keď ste si zakúpili počítač. Tento postup natrvalo zmaže všetky údaje na pevnom disku a odstráni všetky programy nainštalované po nadobudnutí počítača. Program Dell Factory Image Restore použite len vtedy, ak problém s operačným systémom nedokázal odstrániť program Obnovenie systému.

- Ak ste dostali spolu s počítačom disk Operating System, môžete ho použiť na obnovu vášho operačného systému. Použitie disku Operating System však zmaže tiež všetky údaje na pevnom disku. Disk použite len v prípade, ak program Obnovenie systému nedokázal vyriešiť problém s operačným systémom.

## Obnovenie systému

Operačný systém Windows ponúka možnosť System Restore, ktorý vráti váš počítač do predchádzajúceho prevádzkového stavu (bez vplyvu na dátové súbory), ak zmeny hardvéru, softvéru alebo iných nastavení systému dostali počítač do nežiaduceho prevádzkového stavu. Všetky zmeny, ktoré System Restore s počítačom vykoná, sú vratné.

- ➔ **OZNÁMENIE:** Dátové súbory pravidelne zálohujte. Obnovenie systému nesleduje dátové súbory ani ich neobnovuje.

## Obnovenie vášho operačného systému

 **POZNÁMKA:** Postupy v tomto dokumente boli napísané pre predvolené zobrazenie Windows, takže sa nemusia týkať vášho počítača Dell™, ak ste si ho nastavili na zobrazenie Windows Classic.

### Začínáme s programom System Restore

1. Kliknite na **Štart** .
2. Do okna **Start Search** (Začať vyhľadávanie) napíšte `System Restore` a stlačte <Enter>.

 **POZNÁMKA:** Malo by sa zobrazíť okno **Kontrola používateľských kont**. Ak máte na počítači práva správcu, pokračujte stlačením tlačidla **Pokračovať**; v opačnom prípade kontaktujte správcu, aby ste mohli pokračovať v požadovanej činnosti.

3. Kliknite na položku **Ďalej** a pokračujte podľa zostávajúcich výziev na obrazovke.

V prípade, že by System Restore nedokázal vyriešiť problém, môžete odvolať ostatné obnovenie systému.



### Odvolanie posledného obnovenia systému

 **POZNÁMKA:** Skôr než zrušíte posledné obnovenie systému, uložte a zatvorte všetky otvorené súbory a ukončíte všetky otvorené programy. Nenahradzujte, neotvárajte ani neodstraňujte žiadne súbory alebo programy, kým sa obnovenie systému neukončí.

1. Kliknite na **Štart** .
2. Do okna **Start Search** (Začať vyhľadávanie) napíšte `System Restore` a stlačte <Enter>.
3. Kliknite na **Undo my last restoration** (Zrušiť posledné obnovenie) a kliknite na **Ďalej**.



## Dell Factory Image Restore

-  **OZNÁMENIE:** Použitím programu Dell Factory Image Restore natrvalo zmažete všetky údaje z pevného disku a odstránite programy a ovládače, ktoré boli do systému nainštalované po zakúpení počítača. Ak je to možné, zálohujte si všetky údaje pred použitím týchto možností. Program Dell Factory Image Restore použite len vtedy, ak problém s operačným systémom nedokázal odstrániť program Obnovenie systému.
-  **POZNÁMKA:** Program Dell Factory Image Restore nemusí byť v niektorých krajinách alebo na niektorých počítačoch k dispozícii.

Program Dell Factory Image Restore použite len ako poslednú možnosť obnovy vášho operačného systému. Tieto nastavenia obnovia pevný disk do stavu továrenského nastavenia. Všetky programy alebo súbory, ktoré ste pridali od zakúpenia vášho počítača (vrátane dátových súborov), sa natrvalo vymažú z pevného disku. Dátové súbory vrátane dokumentov, prezentácií, e-mailových správ, digitálnych fotiek, hudobných súborov atď. Ak je to možné, všetky dáta si pred použitím programu Factory Image Restore zálohujte.

### Aplikácia Dell Factory Image Restore

1. Zapnite počítač. Keď sa zobrazí logo Dell, stlačte niekoľkokrát tlačidlo <F8>, aby ste získali prístup do okna **Vista Advanced Boot Options** (Rozšírené možnosti zavedenia Vista).
2. Vyberte **Repair Your Computer** (Opraviť počítač).
3. Zobrazí sa okno **System Recovery Options** (Možnosti obnovy systému).

## Obnovenie vášho operačného systému

4. Vyberte usporiadanie klávesnice a kliknite na **Next** (Ďalej).
5. Prihláste sa ako lokálny používateľ, ak chcete získať prístup k nastaveniam obnovy. Prístup k príkazovému riadku získate vpísaním `administrator` do poľa **User name** (Meno používateľa) a kliknutím na **OK**.
6. Kliknite na **Dell Factory Image Restore**. Zobrazí sa uvítacia obrazovka **Dell Factory Image Restore**.

 **POZNÁMKA:** V závislosti od konfigurácie vášho počítača sa môže od vás požadovať zvolenie **Dell Factory Tools** a potom **Dell Factory Image Restore**.

7. Kliknite na **Next** (Ďalej). Zobrazí sa obrazovka **Confirm Data Deletion** (potvrdenie vymazania údajov).
-  **OZNÁMENIE:** Ak nechcete pokračovať v programe Factory Image Restore, kliknite na **Cancel** (Zrušiť).

8. Začiarknite, že chcete pokračovať v preformátovaní pevného disku a obnove systému na výrobné nastavenie a potom kliknite na **Next** (Ďalej).

Spustí sa proces obnovy, ktorý môže trvať päť a viac minút. Po obnove systému a predinštalovaných programov sa objaví správa o návrate systému do výrobného nastavenia.

9. Kliknite na položku **Finish** (Ukončiť) a reštartujte systém.

## Preinštalovanie operačného systému

### Skôr než začnete

Ak ste sa rozhodli opätovne nainštalovať operačný systém Windows, aby ste vyriešili problém s posledne nainštalovaným ovládačom, skúste najskôr použiť aplikáciu Windows Device Driver Rollback. Ak Windows Device Driver Rollback problém nevyrieši, použite Obnovenie systému na vrátenie systému do operačného stavu pred nainštalovaním nového ovládača zariadenia. Pozrite si časť „Používanie Microsoft Windows Obnovenie systému“ na strane 45.

- 🔴 **OZNÁMENIE:** Skôr než spustíte inštaláciu, zálohujte všetky dátové súbory na hlavnom pevnom disku. Pri klasických konfiguráciách pevných diskov je hlavný pevný disk ten, ktorý počítač detekuje ako prvý.

Na preinštalovanie systému Windows potrebujete tieto položky:

- Nosič Dell *Operating System*
- Nosič Dell *Drivers and Utilities*



- 📄 **POZNÁMKA:** Nosič Dell *Drivers and Utilities* obsahuje ovládače nainštalované v čase montáže počítača. Nosič Dell *Drivers and Utilities* použite na nahranie všetkých požadovaných ovládačov. V závislosti od regiónu, kde ste si počítač objednali, alebo od toho, či ste si nosiče vyžiadali, nemusia byť nosiče Dell *Drivers and Utilities* a *Operating System* dodané spolu s počítačom.

### Preinštalovanie Windows Vista

Opätovná inštalácia môže trvať 1 až 2 hodiny. Po opätovnej inštalácii operačného systému musíte tiež nainštalovať ovládače zariadenia, antivírusový program a ďalší softvér.

1. Uložte a zatvorte všetky otvorené súbory a ukončíte všetky otvorené programy.
2. Vložte disk *Operačný systém*.
3. Kliknite na **Exit** (Skončiť), ak sa zobrazí hlásenie **Install Windows** (Nainštalovať Windows).

## Obnovenie vášho operačného systému

4. Reštartujte počítač.
5. Keď sa zobrazí logo DELL, okamžite stlačte tlačidlo.
  -  **POZNÁMKA:** Ak budete čakať príliš dlho a zobrazí sa logo operačného systému, čakajte až do zobrazenia pracovnej plochy Microsoft® Windows®; potom vypnite počítač a skúste to znova.
  -  **POZNÁMKA:** Nasledujúce kroky zmenia poradie zavádzania len jednorazovo. Počas nasledujúceho spustenia počítač zavádza systém podľa zariadení definovaných v nastavení systému.
6. Keď sa zobrazí zoznam zavádzacích zariadení, zvýraznite **CD/DVD/CD-RW Drive** a stlačte <Enter>.
7. Pre zavedenie z disku **CD-ROM stlačte ľubovoľný kláves**. Pri inštalácii sa riadte pokynmi na obrazovke.

# Získanie Pomocník

Ak máte problém s počítačom, môžete vykonať nasledujúce kroky, aby ste zistili a odstránili problém:

1. Pozrite si časť „Riešenie problémov“ na strane 33, kde nájdete informácie a postupy, ktoré sa týkajú problému vášho počítača.
2. Pozrite si časť „Diagnostika Dell“ na strane 42, kde nájdete postupy o tom, ako spustiť program Dell Diagnostics.
3. Vypĺňte „Diagnostický kontrolný zoznam“ na strane 56.
4. Využite širokú škálu online služieb spoločnosti Dell, ktorá je dostupná na stránke technickej podpory Dell (**support.dell.com**) a ktorá ponúka pomoc a postupy pri inštalácii a odstraňovaní problémov. Pozrite si „Online služby“ na strane 52, kde nájdete rozšírený zoznam online technickej podpory Dell.
5. Ak predchádzajúce kroky nevyriešili problém, pozrite si časť „Skôr než zavoláte“ na strane 56 a potom „Kontaktovanie spoločnosti Dell“ na strane 57.

 **POZNÁMKA:** Technickú podporu Dell zavolajte z telefónu v blízkosti počítača, aby vám mohol pracovník podpory pomôcť pri potrebných postupoch.

 **POZNÁMKA:** V niektorých krajinách nie je expresný servisný kód Dell k dispozícii.

Po výzve automatického telefónneho systému Dell zadajte expresný servisný kód, ktorým budete presmerovaný priamo k príslušnému pracovníkovi technickej podpory. Ak nemáte expresný servisný kód, otvorte adresár **Dell Accessories**, kliknite dvakrát na ikonu **expresného servisného kódu** a postupujte podľa pokynov.

 **POZNÁMKA:** Niektoré zo služieb nie sú vždy k dispozícii na všetkých miestach mimo kontinentálneho územia USA. O dostupnosti sa môžete telefonicky informovať u zástupcu spoločnosti Dell.

## Technická podpora a zákaznícke služby

Služba technickej podpory spoločnosti Dell poskytuje odpovede na otázky týkajúce sa hardvéru Dell. Náš personál technickej podpory používa počítačové diagnostické riešenia na poskytovanie rýchlych a správnych odpovedí.

Ak chcete kontaktovať technickú podporu spoločnosti Dell pozrite si časť „Predtým než zavoláte“ na strane 56 a potom si pozrite kontaktné informácie pre váš región alebo prejdite na stránku **support.dell.com**.

## DellConnect™

DellConnect je jednoduchý online prístupový nástroj, ktorý umožňuje personálu servisu a podpory Dell pristupovať do vášho počítača cez širokopásmové pripojenie, diagnostikovať problém a opraviť ho pod vaším dohľadom. Viac informácií nájdete na stránke **support.dell.com** a kliknite na **DellConnect**.

## Online služby

O produktoch a službách Dell sa môžete dozvedieť viac na nasledujúcich webových stránkach:

- **www.dell.com**
- **www.dell.com/ap** (iba Ázia/krajiny Pacifiku)
- **www.dell.com/jp** (iba Japonsko)
- **www.euro.dell.com** (iba Európa)
- **www.dell.com/la** (Latinská Amerika a krajiny Karibiku)
- **www.dell.ca** (iba Kanada)

Prístup k technickej podpore spoločnosti Dell môžete získať cez nasledujúce webové stránky a e-mailové adresy:

Webové stránky technickej podpory Dell

- **support.dell.com**
- **support.jp.dell.com** (iba Japonsko)
- **support.euro.dell.com** (iba Európa)

E-mail technickej podpory Dell

- **mobile\_support@us.dell.com**
- **support@us.dell.com**
- **la-techsupport@dell.com** (iba Latinská Amerika a krajiny Karibiku)
- **apsupport@dell.com** (iba Ázia a krajiny Pacifiku)

E-mailové adresy Dell pre marketing a predaj

- **apmarketing@dell.com** (iba Ázia a krajiny Pacifiku)
- **sales\_canada@dell.com** (iba Kanada)

Anonymný protokol prenosu súborov (FTP)

- **ftp.dell.com**

Prihláste sa ako používateľ: *anonymous* a ako heslo použite vašu e-mailovú adresu.

### AutoTech Servis

Automatická podpora spoločnosti Dell Auto–Tech poskytuje nahraté odpovede na otázky, ktoré zákazníci spoločnosti Dell kladú najčastejšie a ktoré sa týkajú ich prenosných alebo stolových počítačov.

Keď zavoláte službu AutoTech, použijete dotykový telefón na zvolenie bodov, ktoré zodpovedajú vašim otázkam. Pokyny k príslušnému telefónnemu číslu vo vašom regióne nájdete v časti „Kontaktovanie spoločnosti Dell“ na strane 57.

#### Automatická služba o stave objednávky

Na skontrolovanie stavu produktov Dell, ktoré ste si objednali, môžete navštíviť stránku **support.dell.com** alebo zavolať na automatickú službu stavu objednávky. Nahrávka vás vyzve zadať potrebné informácie na lokalizáciu a podanie správy o vašej objednávke. Príslušné telefónne číslo vo vašom regióne nájdete v časti „Kontaktovanie spoločnosti Dell“ na strane 57, ak máte problém s objednávkou.

Ak máte nejaký problém s vašou objednávkou, napr. chýbajúce časti, nesprávne časti, alebo nesprávnu faktúru, kontaktujte spoločnosť Dell a služby zákazníkom. Pri volaní majte pripravenú faktúru alebo dodací list. Telefónne číslo pre váš región nájdete v časti „Kontaktovanie spoločnosti Dell“ na strane 57.

### Informácie o produkte

Ak potrebujete informácie o doplnkových produktoch spoločnosti Dell, alebo ak chcete poslať objednávku, navštívte webovú stránku Dell na adrese **www.dell.com**. Ak potrebujete telefónne číslo pre váš región alebo ak potrebujete rozprávať s predajným špecialistom, pozrite si časť „Kontaktovanie spoločnosti Dell“ na strane 57.



## Vrátenie položiek na opravu počas záruky alebo vrátenie hotovosti

Pripravte si všetky položky, ktoré vraciate, či už na opravu alebo ako výmenu za hotovosť:

1. Zavolajte spoločnosť Dell, aby ste získali autorizačné číslo vrátenia materiálu a napíšte ho jasne a výrazne na vonkajšiu stranu škatule.
2. Telefónne číslo pre váš región nájdete v časti „Kontaktovanie spoločnosti Dell“ na strane 57.
3. Priložte kópiu faktúry a list s popisom dôvodu, prečo tovar vraciate.
4. Priložte kópiu diagnostického kontrolného zoznamu (pozri časť „Diagnostický kontrolný zoznam“ na strane 56), ktorý uvádza testy, ktoré ste vykonali a chybové hlásenia programu Dell Diagnostics (pozri „Diagnostika Dell“ na strane 42).
5. Priložte všetko príslušenstvo, ktoré patrí k vracanej položke (elektrické káble, softvér, príručky atď.), ak tovar vraciate výmenou za peniaze.
6. Zariadenie, ktoré vraciate, zabaľte do originálneho (alebo ekvivalentného) obalu.
7. Náklady za prepravu znášate vy. Ste tiež zodpovedný za poistenie vracaného produktu a v preberáte riziko za stratu počas prepravy do spoločnosti Dell. Zásielky na dobierku nie sú povolené.
8. Vrátky, ktoré nespĺňajú niektorú z vyššie uvedených požiadaviek, budú prijímacím miestom spoločnosti Dell zamietnuté a vrátené odosielateľovi.

### Predtým než zavoláte

 **POZNÁMKA:** Keď voláte, majte pripravený expresný servisný kód. Kód pomáha automatickému telefonickému systému podpory efektívnejšie presmerovať váš hovor. Môžete byť tiež požiadaný o servisnú visačku (umiestnená na zadnej alebo spodnej strane počítača).

Nezabudnite vyplniť nasledujúci diagnostický kontrolný zoznam. Pred zavolaním spoločnosti Dell za účelom pomoci zapnite podľa možnosti váš počítač a volajte z telefónu nachádzajúceho sa v blízkosti počítača. Je možné, že budete musieť zadať cez klávesnicu príkazy, počas činnosti poskytnúť podrobné informácie alebo vyskúšať iné kroky odstránenia problému, ktoré sú možné len pri počítači. Zabezpečte, aby ste mali k dispozícii dokumentáciu počítača.

### Diagnostický kontrolný zoznam

- Meno:
- Dátum:
- Adresa:
- Tel. číslo:
- Servisná visačka (čiarový kód na zadnej alebo spodnej časti počítača):
- Kód expresnej servisnej služby:
- Autorizačné číslo vrátenia materiálu (ak bolo poskytnuté technikom podpory Dell):
- Operačný systém a verzia:
- Zariadenia:
- Rozširujúce karty:
- Ste pripojený na sieť? áno/nie
- Sieť, verzia a adaptér siete:
- Programy a verzie:

Pozrite si dokumentáciu k operačnému systému, aby ste zistili obsah spúšťačích súborov počítača. Ak je počítač pripojený k tlačiarňi, každý súbor si vytlačte. Ak nie, obsah každého súboru si pred zavolaním spoločnosti Dell zaznamenajte.

- Chybové hlásenie, zvukový kód alebo diagnostický kód:
- Popis problému a postupy odstraňovania problému, ktoré ste vykonali:

## Kontaktovanie spoločnosti Dell

 **POZNÁMKA:** Pred kontaktovaním spoločnosti Dell si pozrite časť „Skôr než zavoláte“ na strane 56.

Pre zákazníkov v USA: 800-WWW-DELL (800-999-3355).

 **POZNÁMKA:** Ak nemáte aktívne internetové pripojenie, kontaktné informácie môžete nájsť na faktúre, dodacom liste, účte alebo v katalógu produktov spoločnosti Dell.

Spoločnosť Dell poskytuje niekoľko online a telefonických možností technickej podpory a služieb. Dostupnosť sa líši v závislosti od krajiny a produktu, vo vašej oblasti nemusia byť niektoré služby dostupné.

Ak chcete kontaktovať predaj, technickú podporu alebo služby zákazníkom spoločnosti Dell:

1. Navštívte stránku **support.dell.com**.
2. Overte si krajinu alebo región v rozbaľovacom zozname **Zvoliť krajinu/ región** v spodnej časti stránky.
3. Kliknite na položku **Kontaktujte nás** na ľavej strane stránky.
4. V závislosti od vašich potrieb si zvolte vhodnú službu alebo prepojenie na podporu.
5. Vyberte si spôsob kontaktovania spoločnosti Dell, ktorá vám najviac vyhovuje.

# Zistenie ďalších informácií Informácie a Zdroje

## Ak potrebujete:

preinštalovať váš operačný systém

spustiť diagnostický program pre váš počítač, preinštalovať systémový softvér prenosného počítača, alebo aktualizovať ovládače vášho počítača a súbory readme.

dozvedieť sa viac o operačnom systéme, údržbe periférnych zariadení, RAID, Internet, Bluetooth®, siete a e-mailoch.

aktualizovať počítač dodaním novej alebo doplnkovej pamäte, alebo nového pevného disku.

preinštalovať alebo vymeniť opotrebovanú alebo chybnú súčiastku.

## Pozrite si:

nosič Operating System.

nosič *Drivers and Utilities*.



**POZNÁMKA:** Aktualizácie ovládačov a dokumentáciu nájdete na webovej stránke technickej podpory spoločnosti Dell™ [support.dell.com](http://support.dell.com).

*Technologická príručka spoločnosti Dell* nainštalovaná na vašom pevnom disku.

*Servisná príručka* na webovej stránke technickej podpory spoločnosti Dell [support.dell.com](http://support.dell.com)



**POZNÁMKA:** V niektorých krajinách môže otváranie a výmena súčiastok vášho počítača zrušiť platnosť záruky. Predtým, než začnete práce vnútri počítača, pozrite si podmienky záruky a vrátenia.

**Ak potrebujete:**

nájsť bezpečnostné informácie týkajúce sa vášho počítača

pozrieť si informácie o záruke, zmluvné podmienky (iba USA), bezpečnostné pokyny, regulačné informácie, ergonomické informácie a licenčnú dohodu koncového užívateľa.

nájdite servisnú visačku/kód expresného servisu – servisnú visačku musíte použiť na identifikáciu vášho počítača **support.dell.com** alebo na kontaktovanie technickej podpory.

nájsť ovládače a súbory na prevzatie.  
prístup technická podpora a pomoc k produktom.

skontrolovať stav vašej objednávky pri novej kúpe.

nájsť riešenia a odpovede na bežné otázky.  
nájsť informácie o posledných aktualizáciách, o technických zmenách pre váš počítač alebo najnovšom technickom referenčnom materiáli pre technikov alebo skúsených používateľov.

**Pozrite si:**

bezpečnostné a regulačné dokumenty, ktoré boli dodané s vaším počítačom a tiež webovú stránku Regulatory Compliance (súlad s normami) na adrese

**[www.dell.com/regulatory\\_compliance](http://www.dell.com/regulatory_compliance)**.

spodná alebo zadná strana vášho počítača.



Stránka technickej podpory Dell™ na adrese **[support.dell.com](http://support.dell.com)**.

# Základné špecifikácie

## Model systému

Dell Studio 1737

Táto časť uvádza základné informácie, ktoré môžete potrebovať pri nastavovaní počítača, aktualizovaní ovládačov pre váš počítač a o inovácii vášho počítača.

 **POZNÁMKA:** Ponuky sa môžu líšiť v závislosti od regiónu. Ak chcete získať ďalšie informácie týkajúce sa konfigurácie vášho počítača, kliknite na **Štart**  → **Pomoc a technická podpora** a zvolíte možnosť zobrazenia informácií o vašom počítači.

## Procesor

Typ procesora

- Intel® Celeron®
- Intel® Celeron® Dual-Core
- Intel® Core™ 2 Duo
- Intel® Pentium® Dual-Core

Vyrovnávacia pamäť L1

128 KB (Intel - 64 KB na jadro)

Vyrovnávacia pamäť L2

1MB (Intel Celeron, Intel Pentium Dual-Core)

2 MB alebo 3 MB alebo 6 MB (Intel Core2 Duo)

Frekvencia externej zbernice

533 MHz (Intel Celeron, Intel Pentium Dual-Core)

Zbernica prednej strany (Intel)

800/667 MHz (Intel Core2 Duo)

## Informácie o systéme

---

Systémová čipová sada	Mobile Intel Express GM/PM 45
Šírka dátovej zbernice	64 bit
Šírka zbernice DRAM	dvojkanálové (2) 64 bitové zbernice
Šírka adresnej zbernice procesora	32 bit
Flash EPROM	2 MB
Grafická zbernica	PCI-E X16
zbernica PCI(PCI-Express používaná na video radiče)	32 bit

## ExpressCard

---

 **POZNÁMKA:** Priečnik na kartu ExpressCard je určený len na karty ExpressCard. NEPODPORUJE PC karty.

 **POZNÁMKA:** PCMCIA nemusí byť v niektorých regiónoch k dispozícii.

Radič karty ExpressCard	Intel ICH9ME
Konektor karty ExpressCard	jeden priečnik na kartu ExpressCard (54 mm)
Podporované karty	ExpressCard/34 (34 mm) ExpressCard/54 (54 mm) 1,5 V a 3,3 V
Veľkosť konektora karty ExpressCard	26 pinov

## Základné špecifikácie

### Pamäť

---

Konektor pamäťového modulu	dva konektory SODIMM prístupné používateľovi
Kapacity pamäťových modulov	512 MB, 1 GB a 2 GB
Typ pamäte	800 MHz SODIMM DDR2
Minimálna konfigurácia pamäte	1 GB
Maximálna konfigurácia pamäte	4 GB

 **POZNÁMKA:** Aby ste mohli využívať dvojkanálovú šírku pásma, musia byť oba pamäťové moduly obsadené a musia sa zhodovať vo veľkosti.

### Pamäť

---

 **POZNÁMKA:** Zobrazená pamäť neodráža úplnú maximálnu pamäť, pretože určitá časť pamäte je vyhradená pre systém.

 **POZNÁMKA:** Pokyny o rozšírení pamäte nájdete v *Servisnej príručke* na webovej stránke technickej podpory spoločnosti Dell [support.dell.com](http://support.dell.com).

### Snímač pamäťových kariet 8 v 1

---

Radič karty	Ricoh R5C833
Konektor karty	8 v 1 combo jednoduchý priechiný



**Snímač pamäťových kariet 8 v1**

Podporované karty	<ul style="list-style-type: none"> <li>• Secure Digital (SD)</li> <li>• Secure Digital Input/Output (SDIO),</li> <li>• MultiMediaCard (MMC),</li> <li>• Memory Stick</li> <li>• Memory Stick PRO</li> <li>• karta xD-Picture Card</li> <li>• Hi Capacity-SD</li> <li>• Hi Density-SD</li> </ul>
-------------------	---

**Porty a konektory**

Audio	konektor pre mikrofón, konektor na dve stereo slúchadlá/reproduktory
IEEE 1394a	4-pinový mini, nenapájaný konektor

**Porty a konektory**

Spotrebiteľský IR	senzor kompatibilný s Philips RC6 (len prijímanie)
Karta Mini-Card	dva sloty typ karty IIIA Mini-Card, jeden slot karty Mini-Card polovičná veľkosť
Konektor HDMI	19-pinový
Sieťový adaptér	Port RJ-45
USB	päť štvor-pinových USB 2.0 konektorov
Video	Konektor s 15 otvormi
eSATA	jeden sedem-pinový/štvor-pinový eSATA/USB combo konektor

## Základné špecifikácie

### Komunikácie

---

Modem:

Typ Externý V.92 56K USB modem

Radič Hardvérový modem  
Rozhranie Univerzálna sériová zbernica (USB)

Sieťový adaptér sieť 10/100/1000 Ethernet LAN na systémovej doske

Bezdrôtová sieť interná sieť WLAN (polovičná veľkosť), WWAN, UWB (voliteľný) karty Mini-Card  
Bezdrôtová technológia Bluetooth®  
prepojenie WiMax/WiFi (polovičná veľkosť) karta Mini-Card

### Video

---

Diskrétny:

Typ videa integrovaný na systémovej doske

Video radič ATI Mobility Radeon HD 3650

Video pamäť DDR2 256 MB

UMA:

Typ videa integrovaný na systémovej doske

Video radič Mobile Intel GMA 4500MHD

Video pamäť do 358 MB zdieľanej pamäte

Rozhranie LCD Nízkonapäťové diferenčné signalizovanie (VDS)

Podpora TV HDMI 1.2a

**Audio**

Audio typ	5.1 kanálové Audio High Definition
Audio radič	IDT 92HD73C
Stereo konverzia	24-bit (analog na digitál a digitál na analog)
Vnútorne rozhranie	Intel High Definition Audio
Externé rozhranie	konektor mikrofónu in/line in/surround line out, konektor na dve stereo slúchadlá/reproduktory
Reproduktor	dva 4-ohmové reproduktory
Interný zosilňovač reproduktorov	2 watty na kanál do 4 ohmov
Ovládanie hlasitosti	programová ponuka a ovládacie tlačidlá médií

**Kamera (voliteľný)**

Pixel	2,0 megapixel
Video rozlíšenie	320x240 ~1600x1200 (640x480 pri 30 r/s)
Diagonálny uhol pohľadu	66°

**Nosiče**

Mechanika	Zapisovač údajov na CD/DVD (Dual Layer DVD+/-RW) Blu-ray Disc™ (BD) (voliteľný)
Rozhranie	Roxio® Creator® DE alebo Roxio® Creator® Premier Blu-ray (pre Blu-ray Disc™) Dell MediaDirect™ PowerDVD

## Základné špecifikácie

### Displej

---

Typy a natívne rozlíšenie pri 262K farbách	17,0 palca CCFL WXGA+ TrueLife – 1440 x 3 (RGB) x 900 17,0 palca WLED WXGA+ TrueLife – 1440 x 3 (RGB) x 900 17,0 palca CCFL WUXGA TrueLife – 1920 x 3 (RGB) x 1200
Typy a natívne rozlíšenie pri 16,7M farbách	17,0 palca RGBLED WUXGA TrueLife – 1920 x 3 (RGB) x 1200
Rýchlosť obnovenia	60 Hz
Prevádzkový uhol	0° (zatvorený) až 140°

### Displej

---

#### *Uhly pohľadu:*

Horizontálny	±40° (CCFL WXGA+ TrueLife) min. ±55° (WLED WXGA+ TrueLife) min. ±55° (RGBLED WUXGA TrueLife) min. ±60° (CCFL WUXGA TrueLife) min.
Vertikálny	+15°/–30° (CCFL WXGA+ TrueLife) min. ±45° (WLED WXGA+ TrueLife) min. ±45° (RGBLED WUXGA TrueLife) min. +40°/–50° (CCFL WUXGA TrueLife) min.

**Displej**

Výška pixelov:

CCFL WXGA+ TrueLife 0,2550 mm

WLED WXGA+ TrueLife 0,2550 mm

RGBLED WUXGA TrueLife 0,19125 mm

CCFL WUXGA TrueLife 0,19125 mm

Ovládanie jas možno regulovať klávesnicovými skratkami (pozri *Technologickú príručku spol. Dell* kde nájdete viac informácií)

**Klávesnica**

Počet klávesov 101 (USA a Kanada);  
102 (Európa);  
105 (Japonsko);  
104 (Brazília)

Rozloženie QWERTY/AZERTY/Kanji

**Dotykový panel**

Rozlíšenie polohy X/Y (režim grafickej tabuľky) 240 cpi

Veľkosť:

Šírka 71,7-mm (2,8 palca)  
oblasť aktívneho senzora

Výška 34,0-mm (1,3 palca)  
obdĺžnik

## Základné špecifikácie

### Batéria

---

#### Typy a rozmery:

9-článková hĺbka - 49,95 mm (1,96 palca)

„inteligentná“ výška - 38,6 mm (1.52 in)

lítium-iónová šírka - 266 mm (10,47 palca)

batéria hmotnosť - 0,49kg (1,08 lb)

6-článková hĺbka - 49,95 mm (1,96 palca)

„inteligentná“ výška - 20,4 mm (0,8 palca)

lítium-iónová šírka - 204,9 mm (8,06 palca)

batéria hmotnosť - 0,33kg (0,72 lb)

Napätie 11,1 VDC (6/9 článková)

Doba nabíjania  
(približná):

Počítač vyp. 3 hod.

### Batéria

---

Prevádzková  
doba

Prevádzková doba batérie závisí od prevádzkových podmienok a za určitých podmienok s intenzívnou spotrebou energie sa môže značne znížiť.

Pozrite si *Technologickú príručku spoločnosti Dell*, kde nájdete viac informácií o životnosti batérie.

Životnosť  
(približná)

300 cyklov vybitia/nabitia

Teplotný  
rozsah

V prevádzke: 0° až 35 °C  
(32° až 95 °F)

Pri skladovaní: -40° až 65°C  
(-40° až 149°F)

Gombíková  
batéria

CR-2032

**AC adaptér**

Typy	90 W
Vstupné napätie	100–240 VAC
Vstupný prúd (maximum)	1,5 A
Vstupná frekvencia	50–60 Hz
Výstupný prúd	4,62 A (nepretržitý)
Výstupný výkon	90 W
Menovité výstupné napätie	19,5 V jednosmer. prúd
<i>Rozmery:</i>	
Výška	16 mm (0,6 palca)
Šírka	70 mm (2,8 palca)
Dĺžka	147 mm (5,8 palca)
<i>Hmotnosť (bez sieťovej šnúry AC):</i>	
90 W	0,345 kg (0,76 lb)

**AC adaptér**

<i>Teplotný rozsah:</i>	
V prevádzke	0° až 40 °C (32 ° až 104 °F)
Pri skladovaní	-40° až 70°C (-40° až 158°F)
<i>Typy konektorov:</i>	
Konektor DC	3 piny, 7,4 mm zástrčka
Konektor AC	2 piny - C7 (len Japonsko)
	3 piny - C5

**Fyzikálne údaje**

Výška	30 mm~43 mm (1,18 pal.~1,69 pal.)
Šírka	392,6 mm (15,46 palca)
Hĺbka	288,6 mm (11,36 palca)

## Základné špecifikácie

### Fyzikálne údaje

Hmotnosť (s 6-článkovou batériou)	konfigurovateľný na menej ako 3,48 kg (7,67 lb)
---	--

### Okolie počítača

#### *Teplotný rozsah:*

V prevádzke	0° až 35 °C (32 ° až 95 °F)
Pri skladovaní	-40° až 65°C (-40° až 149°F)

#### *Relatívna vlhkosť (maximum):*

V prevádzke	10% až 90% (nekondenzujúca)
Pri skladovaní	10% až 95% (nekondenzujúca)

#### *Maximálne vibrácie (použitie náhodného vibračného spektra, ktoré simuluje prostredie používateľa):*

V prevádzke	0,66 GRMS
-------------	-----------

### Okolie počítača

Pri skladovaní	1,3 GRMS
----------------	----------

*Maximálny náraz (nameraný s pevným diskom v prevádzkovom stave a polovičným sínusovým impulzom v trvaní 2 ms pre prevádzku. Tiež nameraný s pevným diskom v polohe so zaparkovanými hlavami a polovičným sínusovým impulzom v trvaní 2 ms pre skladovanie):*

V prevádzke	110 G
Pri skladovaní	160 G

#### *Nadmorská výška (maximálna):*

V prevádzke	-15,2 až 3048 m (-50 až 10 000 stôp)
Pri skladovaní	-15,2 až 10 668 m (-50 až 35 000 stôp)

Úroveň vzduchom prenášaných kontaminantov	G2 alebo menej podľa definície ISA-S71.04-1985
---	--



# Príloha

## Poznámka k produktom Macrovision

Tento výrobok obsahuje technológiu ochrany autorských práv, ktorá je chránená určitými patentmi v USA a inými právami ochrany duševného vlastníctva, ktoré vlastní spoločnosť Macrovision Corporation a iní majitelia práv. Použitie tejto technológie ochrany autorských práv musí byť spoločnosťou Macrovision Corporation autorizované a je určené na domáce a iné obmedzené použitie za účelom náhľadu, ak nebolo spoločnosťou Macrovision Corporation povolené ináč. Reverzné inžinierstvo a rozkladanie je zakázané.

# Register

## A

AutoTech **54**

## B

bezdrôtové sieťové pripojenie **33**

bezdrôtový spínač **9, 33**

## C

CD, prehrávanie a vytváranie **30**

## D

dáta, zálohovanie **32**

DellConnect **52**

Dell Factory Image Restore **45**

Dell Support Center **39**

Diagnostický kontrolný zoznam **56**

Diagnostika Dell **42**

disková jednotka

podporované veľkosti diskov **29**

disky

použitie **29**

vysunutie **29**

drôtová sieť

kábel siete, pripojenie **7**

DVD, prehrávanie a vytváranie **30**

## E

el. rozvodky, používanie **6**

e-mailové adresy

pre adresy technickej podpory **53**

e-mailové adresy podpory **53**

energia

šetrenie **31**

**F**

FTP prihlásenie, anonymné 53

**H**

horizontálne a vertikálne možnosti stojana 6

**I**

inštalácia stojana 6

Internetové pripojenie 10

ISP

poskytovateľ internetových služieb 10

**K**

kontaktovanie Dell online 57

k ovládačom a súborom na prevzatie 59

**M**

možnosti preinštalovania systému 45

**N**

nastavenie, než začnete 5

**O**

obnovenie výrobného obrazu 47

odoslanie produktov

na vrátenie alebo opravu 55

**P**

počítač, inštalácia 5

pomoci

získanie pomoci a podpory 51

poškodenie, predchádzanie 5

preinštalovanie Windows 45

pripojiť(pripojenie)

na Internet 9

prispôbenie

vaša pracovná plocha 30

vaše energetické nastavenia 31

## Register

problémy pamäte

riešenie **35**

problémy, riešenie **33**

problémy s hardvérom

diagnostika **42**

problémy softvéru **36**

problémy výkonu, riešenie **34**

produkty

informácie a kúpa **54**

prúdenie vzduchu, umožnenie **5**

## R

riešenie problémov **33**

Riešenie problémov s hardvérom **42**

## S

schopnosti počítača **30**

šetrenie energie **31**

sieťová rýchlosť

testovanie **33**

sieťové pripojenie

opravenie **34**

softvérové funkcie **30**

špecifikácie **60**

stav objednávky **54**

stojan počítača **6**

stránka technickej podpory Dell **59**

stránky podpory

na celom svete **52**

Systemové hlásenia **40**

System Restore **45**

## T

technická podpora **52**

Technologická príručka spoločnosti Dell

pre ďalšie informácie **58**

**V**

ventilácia, zabezpečenie **5**

volanie spoločnosti Dell **56**

**W**

Windows, preinštalovanie **45**

Windows Vista® **9**

inštalácia **9**

preinštalovanie **49**

Sprievodca pre kompatibilitu programu **37**

**Z**

zákaznícke služby **52**

zálohovanie

vytváranie **32**

záručné vrátenie **55**

zdroje, zistenie ďalších informácií **58**

zistenie ďalších informácií **58**





Vytlačené v Írsku.

[www.dell.com](http://www.dell.com) | [support.dell.com](http://support.dell.com)



0F240HA01